

800mA单节线性锂离子电池充电器

特性

- ❖ 输入耐压28V
- ❖ 输出耐压15V
- ❖ 输入过压保护7V
- ❖ 短路保护
- ❖ 高达800mA可编程充电电流
- ❖ 精度1%的4.2V预设充电终止电压
- ❖ 防电池反接
- ❖ 无需 MOSFET、检测电阻或隔离二极管
- ❖ 在无过热危险的情况下实现充电速率最大化的热调节功能
- ❖ SOT23-6 封装
- ❖ 符合RoHS标准

应用范围

- ❖ 电子烟
- ❖ 玩具
- ❖ 蓝牙应用
- ❖ 锂离子电池供电设备

描述

YX4076B 是一款适用于单节锂电池的完整恒流/恒压线性充电器。其紧凑的封装和较少的外部组件数量使 YX4076B 非常适合便携式应用。采用了内部 MOSFET 架构及防倒灌电路，所以不需要外部检测电阻和隔离二极管。热反馈可对充电电流进行调节以便在大功率操作或高温环境条件下对芯片功耗加以限制。充电电压固定在 4.2V，充电电流可通过 ISET 外接电阻进行编程设置。当达到最终浮动电压后，充电电流降至 1/10 设定电流时，YX4076B 将自动终止充电循环。当输入电压源被移除时，YX4076B 自动进入一个低功耗状态，连接电池的端口漏电流降至 1 μ A 以下。其他功能包括充电电流监测器、欠压锁定、自动充电和状态引脚。

典型应用



图 1. 典型应用电路

订购信息
YX4076B XXXX X

Packing Type: (R) Tape & Reel

Package Type: (ST26) SOT23-6

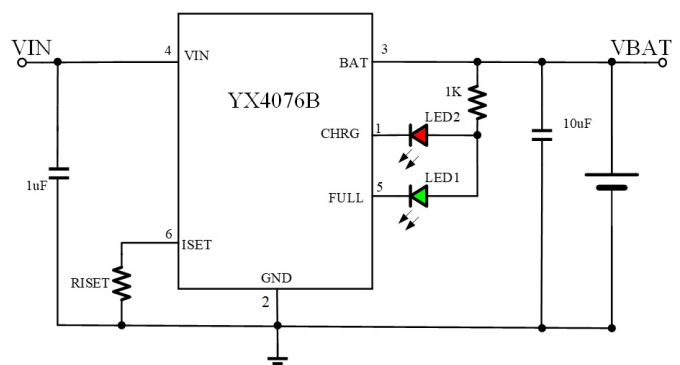
器件型号	订购号	封装描述	环境温度	封装标记	包装选择	包装数量
YX4076B	YX4076BST26R	SOT23-6	-40°C to +85°C	CCQ**	Tape and Reel	3000

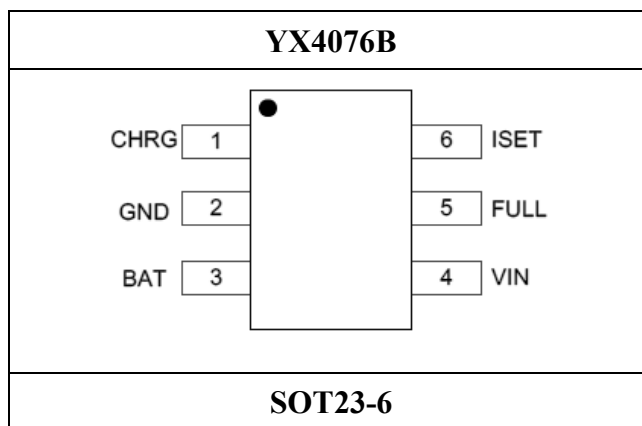
引脚信息

表 1. 引脚描述

引脚	名称	引脚功能描述
1	CHRG	开漏输出的充电状态指示端
2	GND	地
3	BAT	充电电流输出引脚
4	VIN	电源输入引脚，连接到适配器
5	FULL	开漏输出的充电状态指示端
6	ISET	充电电流编程。通过将1%的电阻器 (R_{ISET}) 连接到地来编程充电电流。 $I_{BAT}=1700*V_{ISET}/R_{ISET}$

绝对最大额定范围

描述		范围	单位
电源电压 (VIN)		-0.3 ~ 28	V
电池电压 (BAT)		-0.3 ~ 15	V
其它引脚		-0.3 ~ 6.5	V
存储温度范围		-55 ~ +150	°C
结温		150	°C
焊接温度 (焊接, 10S)		260	°C
静态放电 (ESD)	HBM (Human Body Mode)	2000	V
	MM (Machine Mode)	200	V

热损耗信息

描述		范围	单位
封装热阻 (θ_{JA})	SOT23-6	180	°C/W
功耗, $P_D@T_A=25^\circ\text{C}$	SOT23-6	0.65	W

推荐工作条件

描述		范围	单位
工作结温		-40 ~ 125	°C
工作环境温度		-40 ~ 85	°C
电源电压		+4.5 ~ +6	V
充电连续输出电流		800	mA

电特性

 ($V_{IN} = 5.0V$, $T_A = 25^\circ C$, $C_{IN}=1\mu F$, $C_{BAT}=10\mu F$, 除非特别说明。)

参数	符号	测试条件	最小值	典型值	最大值	单位
输入电压	V_{IN}		4.5	5	6	V
输入电源电流	I_{IN}	$V_{BAT}=4.3V$		90		μA
输入过压保护	V_{OVP}	V_{IN} 上升		7		V
OVP迟滞	V_{OVP_HYS}			300		mV
VIN欠压闭锁门限电压	V_{UV}	V_{IN} 下降, $V_{BAT}=2.7V$		3.3		V
VIN欠压闭锁迟滞电压	V_{UV_HYS}			100		mV
稳定输出(浮充)电压	V_{FLOAT}	V_{BAT} 从低到高	4.158	4.2	4.242	V
再充电迟滞电压	ΔV_{RECHRG}	$V_{FLOAT}-V_{RECHRG}$		150		mV
BAT引脚电流	I_{BAT}	$R_{ISET}=17K$, 恒流模式		100		mA
		$R_{ISET}=3.4K$, 恒流模式		500		mA
		待机模式, $V_{BAT}=4.2V$		2.5		μA
		$V_{BAT}=4.2V$, RPROG未连接/ $V_{IN}=0$		0.1		μA
		电池反接($V_{BAT}=-4.2V$, $V_{IN}=0$)		2		mA
涓流充电门限电压	V_{TRIKL}	V_{BAT} 上升		2.6		V
涓流充电迟滞电压	V_{TRIKL_HYS}			150		mV
涓流充电电流	I_{TRIKL}			10		% I_{BAT}
终止电流门限	I_{EOC}			10		% I_{BAT}
CHRG/FULL引脚下拉电流	I_{CHRG}	$V_{CHRG}=5V$			5	μA
CHRG/FULL引脚输出低电压	V_{CHRG}	$I_{CHRG}=5mA$			0.1	V
ISET引脚电压	V_{ISET}	$R_{ISET}=10k$, 恒流模式		1		V
EN引脚输入低电平阈值	V_{EN_L}				0.4	V
EN 引脚输入高电平阈值	V_{EN_H}		1.4			V
VCC-VBAT闭锁门限电压	V_{ASD}	$V_{BAT} = 3.6V$ $V_{IN}: 3.5V \rightarrow 4V$		100		mV
		$V_{BAT} = 3.6V$ $V_{IN}: 4V \rightarrow 3.5V$		50		mV

限定温度模式中的 结温	T_{LIM}		125	$^{\circ}\text{C}$
----------------	-----------	--	-----	--------------------

功能框图

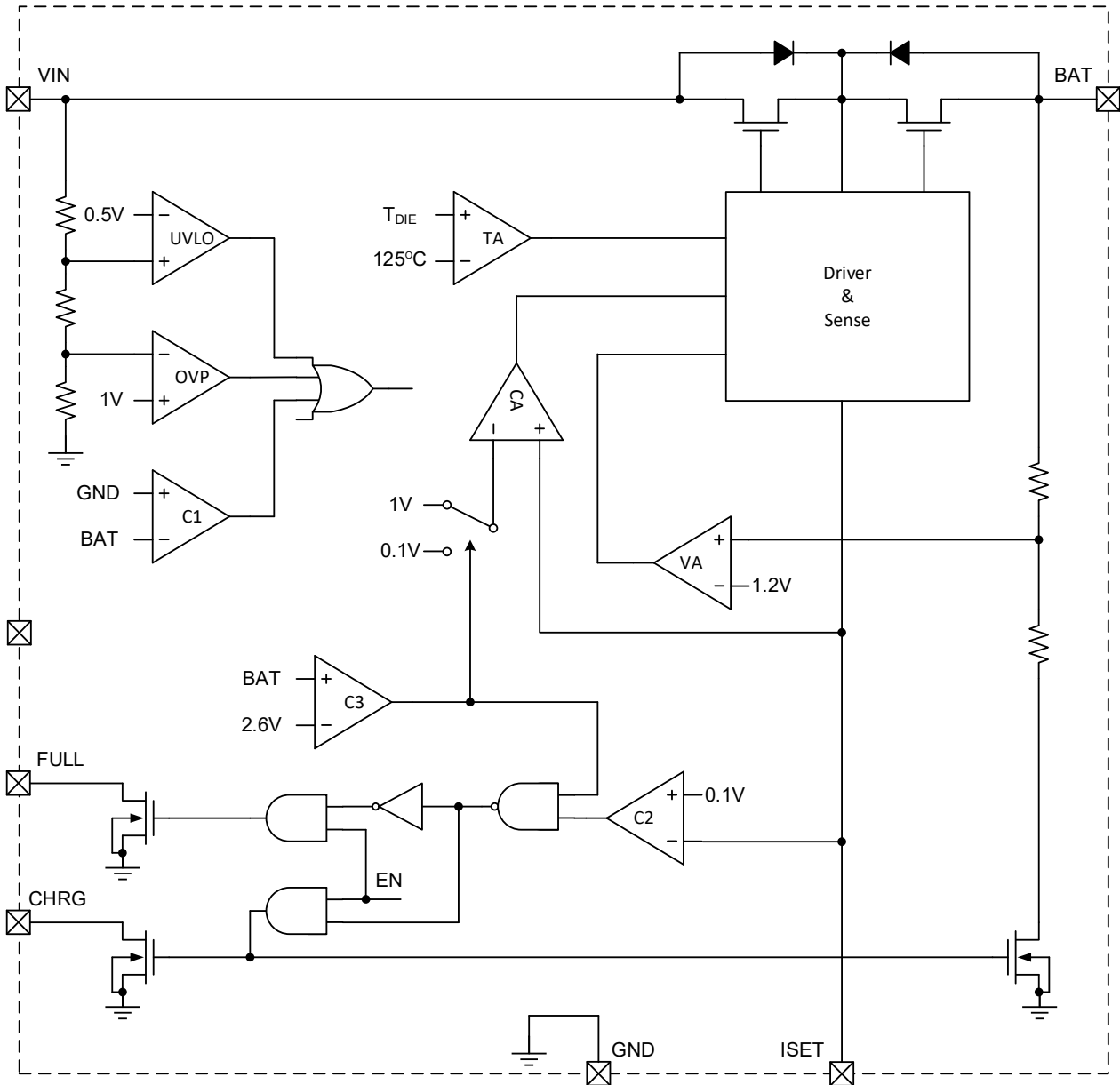

功能描述

输入电压范围

当输入电压低于3.3V或高于7V时，充电器IC将自动禁用。如果BAT引脚电压低于2.6V，则充电时芯片处于涓流充电模式。在这种模式下，YX4076B提供约1/10的ISET编程充电电流，直到电池电压达到全电流充电的安全水平。当BAT引脚电压上升到2.6V以上时，充电器进入恒流模式（CC），ISET编程的充电电流被提供给电池。当BAT引脚电压接近最终浮动电压时，YX4076B进入恒压模式（CV），充电电流逐渐降低，当CV模式下的充电电流降低到编程电流的1/10时，电池充满状态指示。

充电终止

当充电电流在达到最终浮充电压后降至设定值的1/10时，充电循环被终止。该条件是通过采用一个内部滤波比较器对ISET引脚进行监控来检测的。当ISET引脚电压降至100mV以下的时间超过 T_{TERM} （一般为1ms）时，充电被终止。

ISET可编程充电电流

充电电流是采用一个连接在ISET引脚与地之间的电阻来设定的。设定电阻和充电电流采用下列公式来计算（ $V_{ISET}=1V$ ）

$$I_{BAT} = \frac{1700 \times V_{ISET}}{R_{ISET}}$$

自动再充电

一旦充电循环被终止，YX4076B对BAT引脚上的电压进行连续监控。当电池电压降至4.05V（大致对应于电池容量的80%至90%）以下时，充电循环重新开始。这确保了电池被维持在（或接近）一个满充电状态，并免除了进行周期性充电循环启动的需要。

欠压闭锁（UVLO）

内置的欠压闭锁电路对输入电压进行监控，并在VIN升至欠压闭锁门限以上之前使充电器保持在停机模式。UVLO电路将使充电器保持在停机模式。如果UVLO比较器发生跳变，则在VIN升至比电池电压高100mV之前充电器将不会退出停机模式

电池反接保护

YX4076B内部集成了电池反接保护电路，可有效防止在装配或应用中电池反接导致的芯片损坏。当BAT引脚电压低于GND电压300mV，关闭内部充电回路；当BAT引脚电压回升至低于GND电压

80mV，判断为电池正常接入，此时充电循环重新启动。

充电状态指示（CHRG和FULL）

充电状态有两种不同的状态，一种是正在充电，另一种是充电完成。CHRG引脚在充电状态下拉低并在充电完成状态下变为高阻。FULL引脚的工作方式正好相反，充电完成后拉低，充电时为高阻抗。

充电状态	红色 LED CHRG	绿色 LED FULL
充电	亮	灭
充满	灭	亮
欠压闭锁、电池温度异常、电 池反接、输入过压	灭	灭
电池未连接	闪	闪

热限制

如果芯片温度升高到预设值125°C，内部热反馈环路将减小充电电流。该功能可防止YX4076B过热，并允许用户提高给定电路板功率处理能力的上限而没有损坏YX4076B的风险。在保证充电器将在最坏情况下自动减小电流的前提下，可根据典型（而不是最坏情况）环境温度来设定充电电流，并确保充电器在最坏情况下会自动降低电流。

功耗考虑

芯片结温依赖于环境温度、PCB布局、负载和封装类型等多种因素。功耗与芯片结温可根据以下公式计算： $P_D = R_{DS(ON)} \times I_{OUT}^2$

根据 P_D 结温可由以下公式求得：

$$T_J = P_D \times \theta_{JA} + T_A$$

其中：

T_J 是芯片结温， T_A 是环境温度， θ_{JA} 是封装热阻。

典型应用



图 2. 典型应用电路

封装描述

SOT23-6 package mechanical drawing

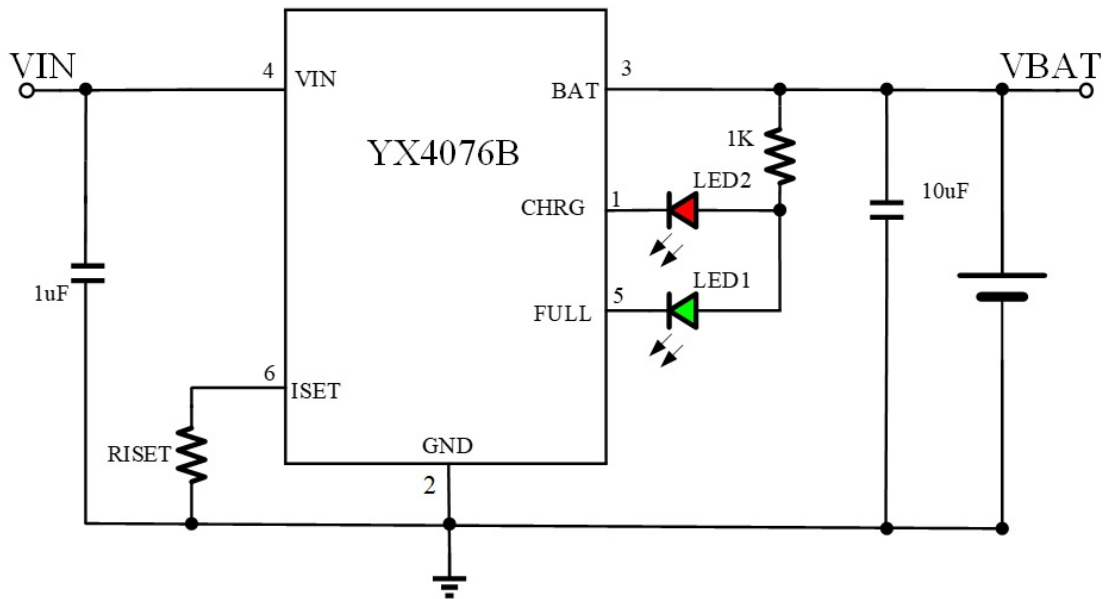
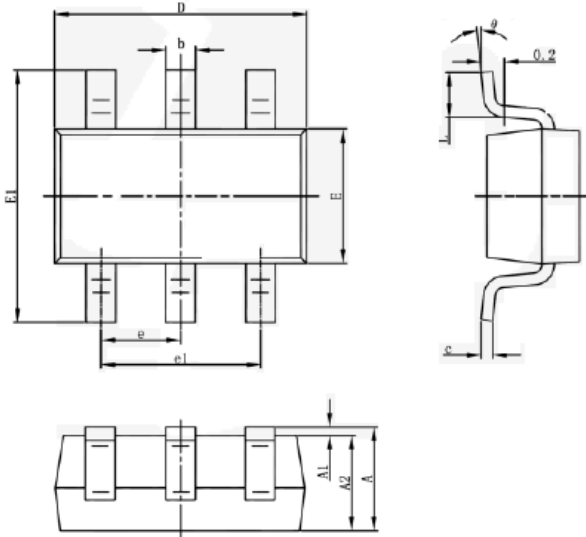

Symbol	Dimensions In Millimeters		Dimensions In Inches	
	Min	Max	Min	Max
A	1.050	1.250	0.041	0.049
A1	0.000	0.100	0.000	0.004
A2	1.050	1.150	0.041	0.045
b	0.300	0.500	0.012	0.020
c	0.100	0.200	0.004	0.008
D	2.820	3.020	0.111	0.119
E	1.500	1.700	0.059	0.067
E1	2.650	2.950	0.104	0.116
e	0.950(BSC)		0.037(BSC)	
e1	1.800	2.000	0.071	0.079
L	0.300	0.600	0.012	0.024
θ	0°	8°	0°	8°